



**Prefabricados
Menorca**

DECLARACIÓN DE PRESTACIONES

FABRICANTE DEL PRODUCTO:	PREFABRICADOS MENORCA S.L.
DIRECCIÓN:	CTRA MAÓ-CIUTADELLA KM 21.9 07740 ES MERCADAL ILLES BALEARS (ESPAÑA)
Declara bajo su responsabilidad que el producto bloque de hormigón vibrado con áridos ligeros de dimensiones 500X200X70 reúne las siguientes condiciones:	
DESCRIPCIÓN DEL PRODUCTO	BLOQUES DE HORMIGÓN (ÁRIDOS DENSOS Y LIGEROS) PARA LA FABRICACIÓN DE ALBAÑILERÍA- CATEGORÍA 4)
PROPIEDADES ESPECÍFICAS:	SEGÚN CARACTERÍSTICAS DESCRITAS EN EL MERCADO CE QUE SE ADJUNTA.
CONFORME A LA NORMA	UNE-EN 771-3: 2011 + A1:2015
SISTEMA DE EVALUACIÓN CONFORMIDAD:	4
DESIGNACIÓN DEL PRODUCTO:	BLOQUE 500X200X70 CERRAMIENTO

La presente declaración de prestaciones está de acuerdo con designación del producto BLOQUE 500X200X70 CERRAMIENTO emitido con fecha 21 de Marzo de 2022 por la empresa PREFABRICADOS MENORCA S.L. El producto tiene la conformidad descrita en el anexo ZA de la norma UNE-EN 771-3: 2011 + A1:2015 y que el producto cumple los requisitos mínimos exigidos.

Nombre: Xavi Moliner Huguet
Cargo: Responsable fábrica
Fecha: 21/03/2022
Firma:



Prefabricados Menorca



0014

BLOQUE 500X200X70 CERRAMIENTO

PREFABRICADOS MENORCA S.L.

CTRA MAÓ-CIUTADELLA KM 21.9 07740 ES MERCADAL ILLES BALEARS (ESPAÑA)

UNE-EN 771-3: 2011 + A1:2015 BLOQUES DE HORMIGÓN (ÁRIDOS DENSOS Y LIGEROS)
PARA LA FABRICACIÓN DE ALBAÑILERÍA- CATEGORÍA 4)

Bloque de hormigón vibrado: BLOQUE DE HORMIGON VIBRADO CON ARIDOS LIGEROS
BLOQUE 500X200X70 CERRAMIENTO

Sistema de evaluación de la conformidad: 4

Resistencia a compresión característica: 5 N/mm² perpendicular a la cara de apoyo

Clasificación del producto: Categoría 4

Resistencia a la adherencia: 0.15 N/mm²

Resistencia al fuego: EUROCLASE A1

Absorción de agua: No será expuesto

Coefficiente de difusión de vapor de agua: 5/15

Densidad aparente: 1220 Kg/ m³

Configuración de la pieza: Como dibujo adjunto

Conductividad térmica: 0.95 W/mK $\lambda_{10,seco}$

Nombre: Xavi Moliner Huguet

Cargo: Responsable fábrica

Fecha: 21/03/2022

Firma:



Prefabricados Menorca



BLOQUE DE HORMIGÓN VIBRADO CON ARIDOS LIGEROS MULTICAMARA

Denominación: BLOQUE
500X200X70 CERRAMIENTO

Descripción:

Bloque de hormigón vibrado, con áridos ligeros, de color natural gris cemento, empleado para tabiquería no resistente, de textura abierta para ir revestido.

Características dimensionales

Largo: 490 mm

Ancho: 70 mm

Alto: 195 mm

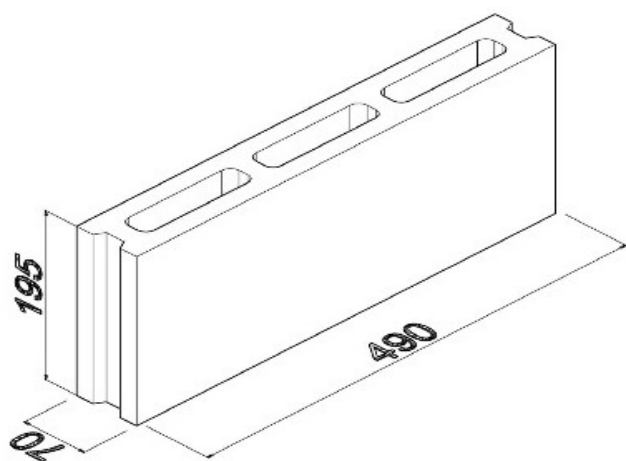

Nombre: Xavi Moliner Huguet

Cargo: Responsable fábrica

Fecha: 21/03/2022

Firma: